

Документация сварочной горелки

PARKER

TORCHLOGY
SMART TORCH SOLUTIONS

SGB 605W Горелка с жидкостным охлаждением для MIG/MAG сварки

Параметры: 600A CO₂, 550A газовая смесь, EN60974-7, ПВ 100%, d=1.0-1.6мм

Жидкостное охлаждение, двойной контур

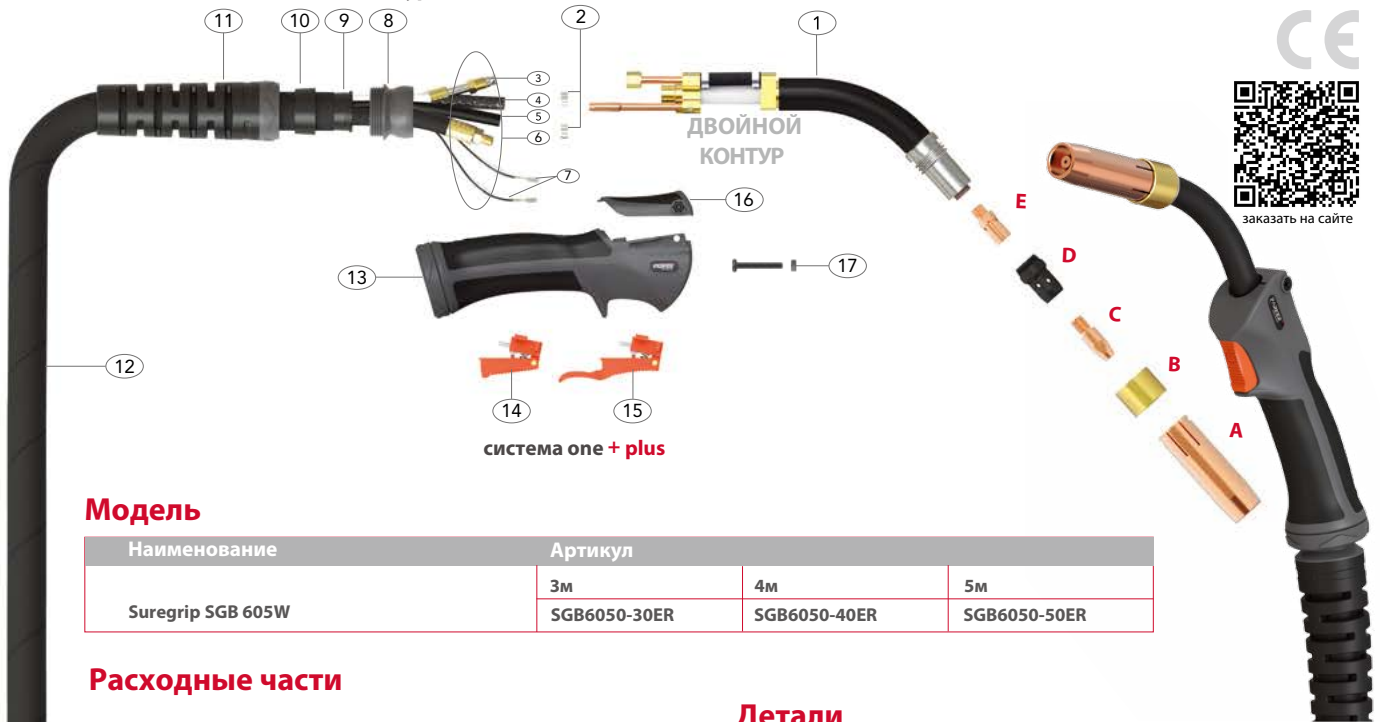

Модель

Наименование	Артикул		
	3м	4м	5м
Suregrip SGB 605W	SGB6050-30ER	SGB6050-40ER	SGB6050-50ER

Расходные части

A Сопла

Артикул	Наименование	Диаметр	Стенка	Материал
*PB6528	Коническое	17.0	2.60мм	Cu

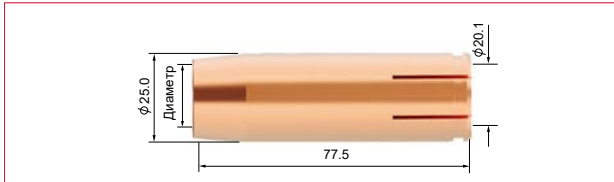

B Кольцо-фиксатор сопла

Артикул	Наименование	Материал
*PB6515	Кольцо-фиксатор сопла	Латунь

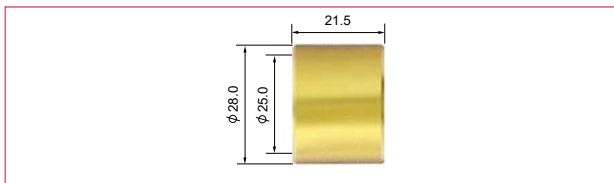

*Стандартная комплектация

Детали

Артикул	Наименование
1	PB6502 Гусак (в сборе с изоляционной шайбой PB5003)
2	PB5041 Шланговый зажим 8,7мм
8	PPG3208-1 Шаровое соединение
9	PT8010 Фиксатор брезентовой оплётки
10	PG3235 Зажим брезентовой оплётки
11	PGN3208-P Суппорт кабеля
12	PS5506-30 Шланговый пакет 3м
	PS5506-40 Шланговый пакет 4м
	PS5506-50 Шланговый пакет 5м
13	SGM2515/KJ Ручьятка ОС* (в сборе с гайкой)
14	DGBH2516 Стандартная кнопка
15	DGBH2516L Удлиненная кнопка
16	PDM0 Верхняя часть корпуса ручьятки (модуль)
17	PDMNS Винт модуля

Детали кабеля

Наименование	Артикул		
	3м	4м	5м
3 Канал для подачи проволоки	PS5008-30	PS5008-40	PS5008-50
4 Газовый шланг	PS5013-30	PS5013-40	PS5013-50
5 Шланг подачи охл. жидк.	PS5012-30	PS5012-40	PS5012-50
6 Силовой кабель	PS5015-30	PS5015-40	PS5015-50
7 Провода управления	PS5010-30	PS5010-40	PS5010-50
18 Шланг возврата охл. жидк.	PS5017	PS5017	PS5017

* ОС - особой стойкости

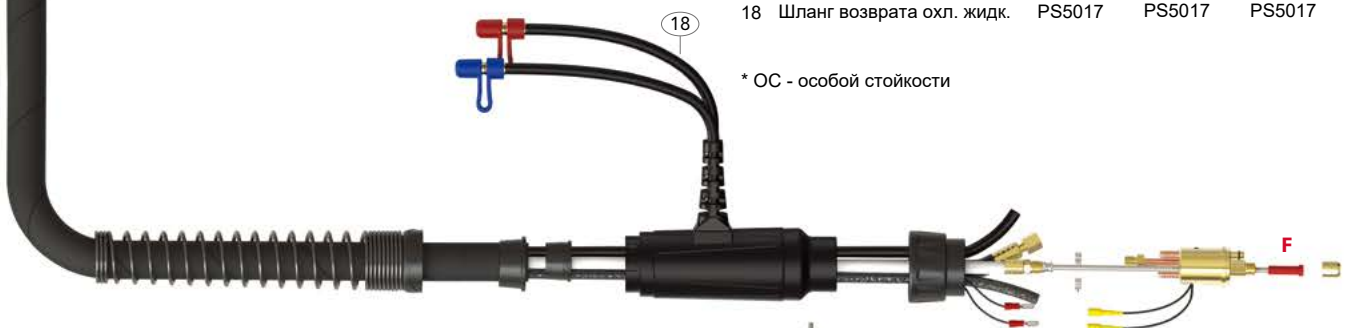

C Контактные наконечники

Артикул	Наименование	Материал	Диаметр проволоки	
			мм	дюймы
PB6015-10	Наконечник 35мм	CuCrZr	1.0	0.040
* PB6015-12	Наконечник 35мм	CuCrZr	1.2	0.045
PB6015-14	Наконечник 35мм	CuCrZr	1.4	0.055
PB6015-16	Наконечник 35мм	CuCrZr	1.6	0.063
PB6015-20	Наконечник 35мм	CuCrZr	2.0	0.080
PB6015-24	Наконечник 35мм	CuCrZr	2.4	0.095
PB6015-32	Наконечник 35мм	CuCrZr	3.2	0.125

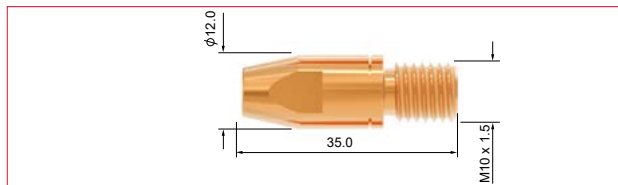

D Диффузор

Артикул	Наименование	Цвет	Материал
* PB6505H	Диффузор ОС*	Чёрный	HPP



* ОС - особо стойкий

E Вставки под наконечник

Артикул	Наименование	Материал
* PB6501	Вставка M10 29мм	CuCrZr

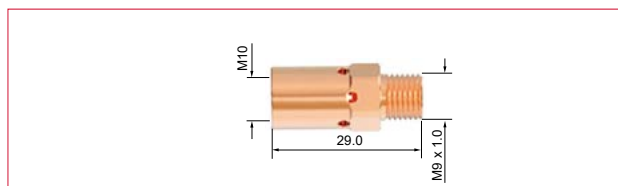

F Подающие каналы

Артикул	Наименование	Длина	Ниппель	Диаметр проволоки
* PB5033-30	Стальная спираль 3м	3.5м	Литой	1.0-1.2
* PB5033-40	Стальная спираль 4м	4.5м	Литой	1.0-1.2
* PB5033-50	Стальная спираль 5м	5.5м	Литой	1.0-1.2



PB5033-30B	Стальная спираль 3м	3.5м	Латунный	1.0-1.2
PB5033-40B	Стальная спираль 4м	4.5м	Латунный	1.0-1.2
PB5033-50B	Стальная спираль 5м	5.5м	Латунный	1.0-1.2



PB5034-30	Стальная спираль 3м	3.5м	Литой	1.2-1.6
PB5034-40	Стальная спираль 4м	4.5м	Литой	1.2-1.6
PB5034-50	Стальная спираль 5м	5.5м	Литой	1.2-1.6



PB5034-30B	Стальная спираль 3м	3.5м	Латунный	1.2-1.6
PB5034-40B	Стальная спираль 4м	4.5м	Латунный	1.2-1.6
PB5034-50B	Стальная спираль 5м	5.5м	Латунный	1.2-1.6



PB3626-30	Тefлоновый канал 3м	3.6м	Латунный	1.2-1.6
PB3626-40	Тefлоновый канал 4м	4.6м	Латунный	1.2-1.6
PB3626-50	Тefлоновый канал 5м	5.6м	Латунный	1.2-1.6
PNE2564	Латунная спираль гусака	0.3м	Латунный	1.2-1.6



F Подающие каналы

Артикул	Наименование	Длина	Ниппель	Диаметр проволоки мм
PB3564-30	Полиамидный канал / Латунная спираль (D* 4.7мм) 3м	3.6м	Латунный	1.6-2.0
PB3564-40	Полиамидный канал / Латунная спираль (D* 4.7мм) 4м	4.6м	Латунный	1.6-2.0
PB3564-50	Полиамидный канал / Латунная спираль (D* 4.7мм) 5м	5.6м	Латунный	1.6-2.0



* D - внешний (наружный) диаметр

PB5035-30B	Стальная спираль 3м	3.5м	Латунный	2.0-2.4
PB5035-40B	Стальная спираль 4м	4.5м	Латунный	2.0-2.4
PB5035-50B	Стальная спираль 5м	5.5м	Латунный	2.0-2.4



Детали разъёма

Артикул	Наименование
1 PC8027	Суппорт кабеля пружинный
2 PT8028	Гайка суппорта кабеля
3 PT8009	Зажим брезентовой оплётки
4 PT8010	Фиксатор брезентовой оплётки
5 PT5022	Корпус разъёма
6 PSLH1820-S	Суппорт для входного/выходного шлангов охлаждения
7 PB5023	Ниппель шланга жидкостного охлаждения
8 PBD-80310	Синий ограничитель
9 PBD-80320	Красный ограничитель
10 PB1526	Винт корпуса разъёма
11 PB1519/S	Гайка разъёма
12 PB1522	Разъёмы для кабеля управления
13 PB5024	Шланговый зажим 9.5мм
14 PB1523	Панельное гнездо разъёма
15 PB5098	Центральный разъём
16 PB1524	Кольцо круглого сечения
17 PB1525	Накидная гайка

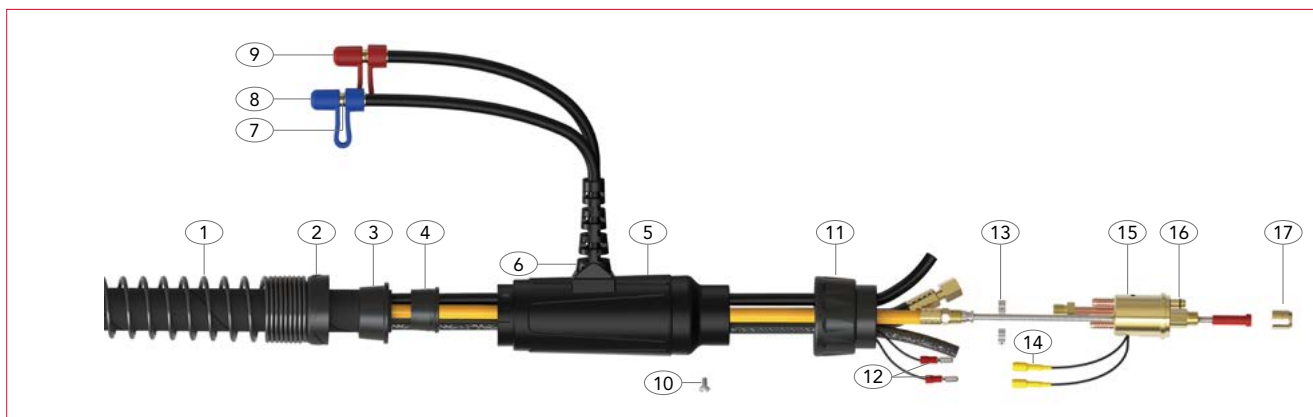

Внимание!

Во избежание перегрева гусака обязательно используйте изоляционную прокладку PB5003! Она значительно увеличит срок службы Вашей горелки.

